

Proyektor Dell 1220/1450

Panduan Pengguna



Catatan, Perhatian, dan Peringatan



CATATAN: CATATAN menunjukkan informasi penting yang membantu Anda menggunakan proyektor dengan lebih baik.



PERHATIAN: PERHATIAN menunjukkan kemungkinan kerusakan pada perangkat keras atau kehilangan data jika petunjuk tidak diikuti.



PERINGATAN: PERINGATAN menunjukkan kemungkinan kerusakan properti, cedera badan, atau kematian.

**Informasi dalam dokumen ini dapat berubah tanpa pemberitahuan sebelumnya.
© 2015 Dell Inc. Semua hak dilindungi undang-undang.**

Dilarang keras memperbanyak materi ini dengan cara apapun tanpa izin tertulis dari Dell Inc.

Merek dagang yang digunakan dalam teks ini: Dell dan logo DELL adalah merek dagang dari Dell Inc.; DLP dan logo DLP adalah merek dagang dari TEXAS INSTRUMENTS INCORPORATED; Microsoft dan Windows adalah merek dagang atau merek dagang terdaftar dari Microsoft Corporation di Amerika Serikat dan/atau negara lainnya.

Merek dagang dan nama dagang lainnya yang mungkin digunakan dalam dokumen ini mengacu pada entitas yang mengklaim merek dan nama maupun produk mereka. Dell Inc. melepaskan tanggung jawab hukum atas kepentingan eksklusif pada merek dagang dan nama dagang selain yang dimiliki sendiri.

Model: Proyektor Dell 1220/1450

Juni 2015 Rev. A02

Daftar Isi

1	Tentang Proyektor Dell	4
	Isi Kemasan Proyektor	4
	Tampilan Atas dan Bawah Proyektor	5
	Sambungan Proyektor	6
2	Mengkonfigurasi Proyektor	8
	Mengatur Gambar Proyeksi	8
	Menggunakan Remote Control	13
	Menyambungkan Proyektor	18
3	Menggunakan Proyektor	23
	Menghidupkan Proyektor	23
	Mematikan Proyektor	23
	Pengaturan Menu	24
4	Mengatasi Masalah Proyektor	40
	Sinyal Pemandu	44
	Mengganti Lampu	45
5	Spesifikasi	47
	Mode Kompatibilitas (Analog/Digital)	50
6	Menghubungi Dell	52
7	Lampiran: Daftar istilah	53

1

Tentang Proyektor Dell

Proyektor Anda dilengkapi semua item yang ditampilkan di bawah ini. Pastikan Anda memiliki semua item tersebut; jika tidak, hubungi Dell.

Isi Kemasan Proyektor

Isi Kemasan 1220/1450

Kabel daya

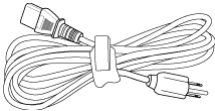

Kabel VGA (VGA ke VGA)

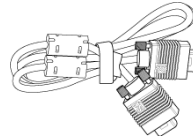

Remote control



Baterai AAA (2)



CD Panduan Pengguna dan Dokumentasi

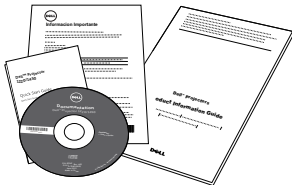

Tampilan Atas dan Bawah Proyektor

Tampilan Atas

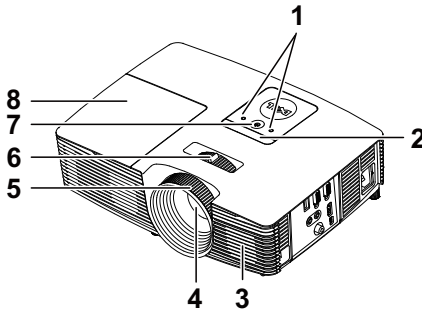

Tampilan Bawah

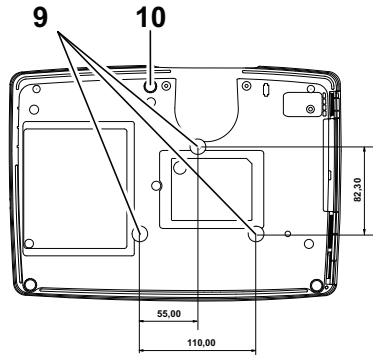

- | | |
|----|------------------------------------|
| 1 | Indikator status |
| 2 | Unit penerima inframerah |
| 3 | Speaker 2W |
| 4 | Lensa |
| 5 | Gelang fokus |
| 6 | Tab zoom |
| 7 | Tombol daya |
| 8 | Penutup lampu |
| 9 | Lubang pemasangan untuk di dinding |
| 10 | Roda penyesuai kemiringan |



CATATAN: Pemasangan pada langit-langit dengan kedalaman lubang sekrup M3 x 6,5 mm. Daya putar yang disarankan <15 kgf-cm.

Sambungan Proyektor

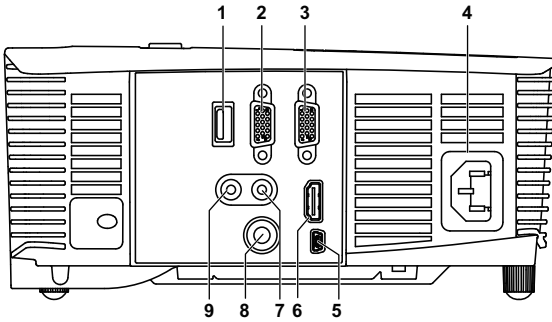

1	Soket keluar DC +5 V	6	Soket HDMI
2	Soket output VGA (monitor loop-through)	7	Soket input audio
3	Soket input VGA (D-sub)	8	Soket Video Komposit
4	Soket kabel daya	9	Soket output audio
5	Soket Mini USB (Mini Jenis B) untuk mouse jauh dan upgrade firmware		

PERHATIAN: Sebelum Anda memulai prosedur pada bagian ini, ikuti Petunjuk Keselamatan yang dijelaskan pada halaman 7.



CATATAN: Soket output 5V DC HANYA tersedia untuk proyektor 1450.

PERHATIAN: Petunjuk Keselamatan

- 1 Jangan gunakan proyektor di dekat peralatan yang menghasilkan panas berlebihan.
- 2 Jangan gunakan proyektor di tempat yang berdebu. Debu dapat mengakibatkan sistem gagal berfungsi dan proyektor akan mati secara otomatis.
- 3 Pastikan proyektor dipasang di tempat yang memiliki cukup ventilasi.
- 4 Jangan halangi slot dan celah ventilasi pada proyektor.
- 5 Pastikan proyektor beroperasi dalam kisaran suhu lingkungan (5 °C hingga 40 °C).
- 6 Jangan coba menyentuh aliran keluar ventilasi karena mungkin sangat panas setelah proyektor dihidupkan atau baru saja dimatikan.
- 7 Jangan lihat ke arah lensa sewaktu proyektor hidup karena dapat mengakibatkan kerusakan pada mata.
- 8 Jangan letakkan benda apapun di dekat maupun di depan proyektor jangan tutup lensa sewaktu proyektor hidup karena panas dapat mengakibatkan objek meleleh atau terbakar.
- 9 Jangan gunakan alkohol untuk menyeka lensa.

CATATAN:

- Jangan coba memasang sendiri proyektor di langit-langit. Pemasangan di dinding harus dilakukan oleh teknisi berpengalaman.
- Perangkat Pemasangan Proyektor ke Langit-Langit yang Disarankan (P/N: C3505). Untuk informasi lebih lanjut, kunjungi situs Web Dell Support di **dell.com/support**.
- Untuk informasi lebih lanjut, lihat Informasi Keselamatan yang diberikan bersama proyektor ini.
- Proyektor 1220/1450 hanya dapat digunakan di dalam ruangan.

2

Mengkonfigurasi Proyektor

Mengatur Gambar Proyeksi

Menambah Ketinggian Proyektor

- 1 Tambah ketinggian proyektor ke sudut tampilan yang dikehendaki, lalu gunakan roda penyesuai kemiringan depan untuk menyempurnakan sudut tampilan.
- 2 Gunakan roda penyesuai kemiringan untuk menyempurnakan sudut tampilan.

Mengurangi Ketinggian Proyektor

- 1 Kurangi ketinggian proyektor, lalu gunakan roda penyesuai kemiringan depan untuk menyempurnakan sudut tampilan.

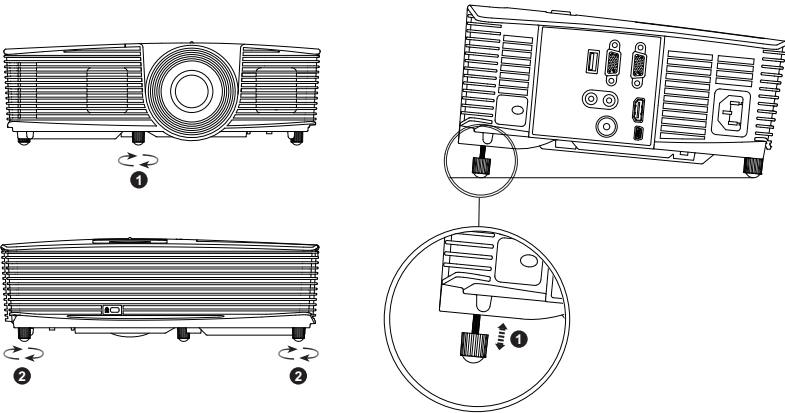

-
- 1 Roda penyesuai kemiringan depan (Sudut kemiringan: -5 hingga 5 derajat)
-
- 2 Roda penyesuai kemiringan
-

Mengatur Fokus Proyektor

1 Putar gelang fokus hingga gambar terlihat jelas. Proyektor akan memfokuskan pada jarak antara 3,94 kaki hingga 32,81 kaki (1,2 m hingga 10 m).

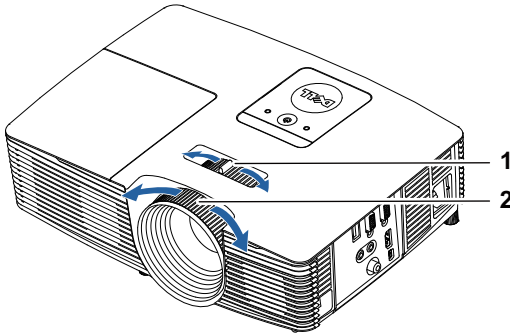

1 Tab zoom

2 Gelang fokus

Mengatur Ukuran Gambar

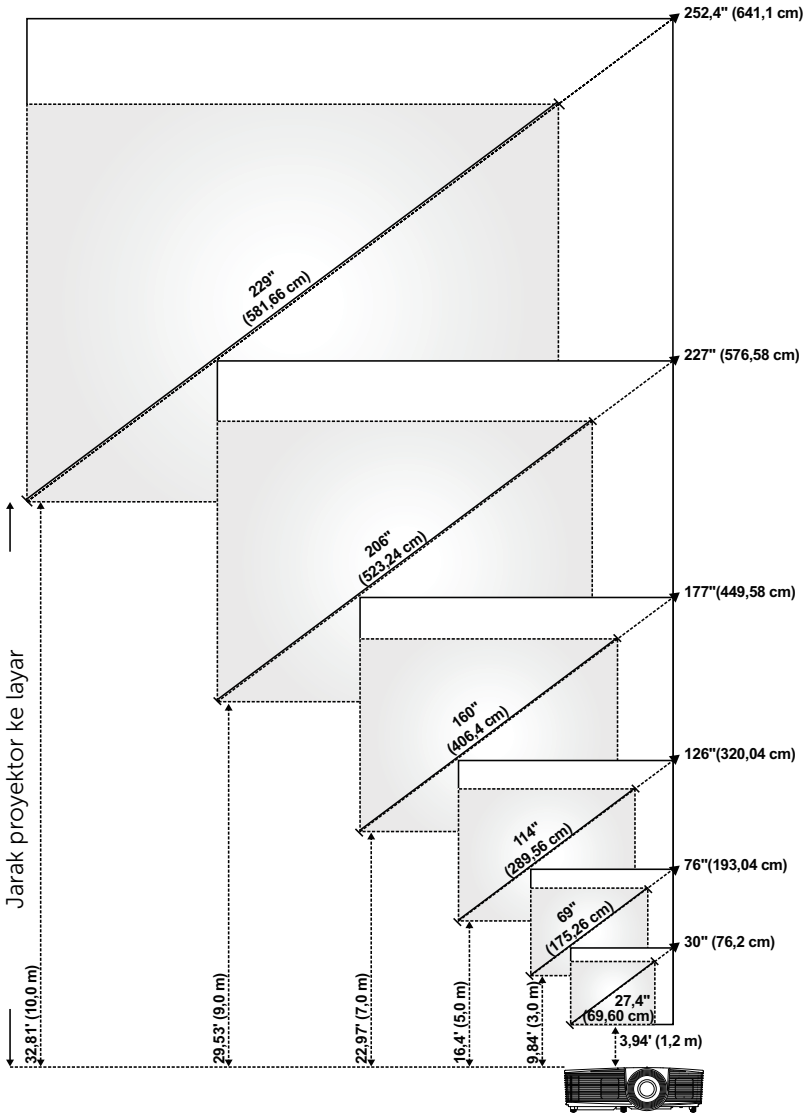

Mengatur Bentuk Gambar

Zoom Minimal					
Jarak Proyeksi (m) [A]	Ukuran gambar			Dasar proyektor ke bagian atas gambar (cm) [C]	Dasar proyektor ke bagian bawah gambar (cm) [D]
	Diagonal (inci/cm) [B]	Lebar (cm) [W]	Tinggi (cm) [H]		
1,2	27,4"/69,6 cm	56	42	48	6
3	69"/175,26 cm	140	105	120	15
5	114"/289,56 cm	233	174	201	27
7	160"/406,4 cm	326	244	281	37
9	206"/523,24 cm	419	314	361	47
10	229"/581,66 cm	465	349	401	52

Zoom Maksimal					
Jarak Proyeksi (m) [A]	Ukuran gambar			Dasar proyektor ke bagian atas gambar (cm) [C]	Dasar proyektor ke bagian bawah gambar (cm) [D]
	Diagonal (inci/cm) [B]	Lebar (cm) [W]	Tinggi (cm) [H]		
1,2	30"/76,2 cm	62	46	53	7
3	76"/193,04 cm	154	115	133	18
5	126"/320,04 cm	256	192	221	29
7	177"/449,58 cm	359	269	310	41
9	227"/576,58 cm	462	346	398	52
10	252,4"/641,1 cm	513	385	442	57



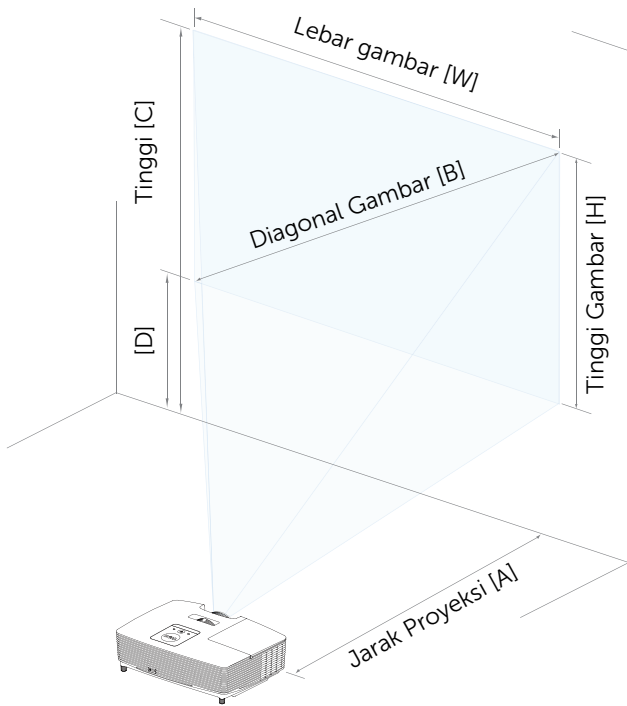

* Tabel ini hanya sebagai referensi pengguna.

* Rasio Offset: 115 ± 5%

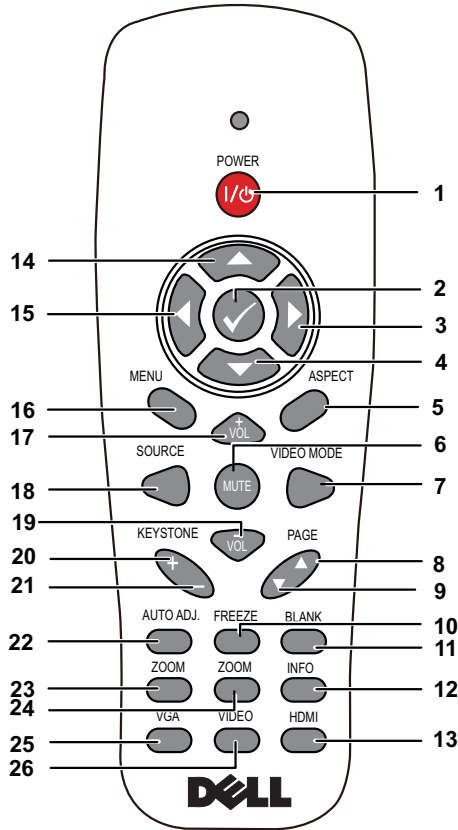



Menggunakan Remote Control



1	Daya 	Menghidupkan atau mematikan proyektor. Untuk informasi lebih lanjut, lihat "Menghidupkan Proyektor" pada halaman 23 dan "Mematikan Proyektor" pada halaman 23.
2	Masukkan 	Tekan untuk mengkonfirmasi pilihan.
3	Kanan 	Tekan untuk menavigasi pada item Menu OSD (Tampilan di Layar).
4	Bawah 	Tekan untuk menavigasi pada item Menu OSD (Tampilan di Layar).

5	Rasio Aspek	Tekan untuk mengubah rasio aspek gambar yang ditampilkan.
6	Mute 	Tekan untuk menonaktifkan atau mengaktifkan suara speaker proyektor.
7	Video mode	<p>Proyektor dilengkapi konfigurasi standar yang dioptimalkan untuk menampilkan data (slide presentasi) atau video (film, permainan, dsb.).</p> <p>Tekan tombol Video Mode untuk beralih di antara Mode Presentasi, Mode Cerah, Mode Film, sRGB, atau Mode Kustom.</p> <p>Menekan tombol Video Mode sekali akan menampilkan mode tampilan aktif. Menekan kembali tombol Video Mode akan beralih di antara mode.</p>
8	Gulir Halaman ke Atas 	<p>Tekan untuk beralih ke halaman sebelumnya.</p> <p> CATATAN: Kabel Mini USB harus tersambung jika Anda ingin menggunakan fitur Gulir Halaman ke Atas.</p>
9	Gulir Halaman ke Bawah 	<p>Tekan untuk beralih ke halaman berikutnya.</p> <p> CATATAN: Kabel Mini USB harus tersambung jika Anda ingin menggunakan fitur Gulir Halaman ke Bawah.</p>
10	Freeze	Tekan untuk menghentikan sebentar gambar layar, lalu tekan kembali "Freeze" untuk membatalkan pembekuan gambar.
11	Layar kosong	Tekan untuk menyembunyikan/menampilkan gambar.
12	Informasi	Tekan untuk mendapatkan informasi resolusi asli proyektor.
13	HDMI	Tekan untuk memilih sumber HDMI.
14	Atas 	Tekan untuk menavigasi pada item Menu OSD (Tampilan di Layar).

15	Kiri 	Tekan untuk menavigasi pada item Menu OSD (Tampilan di Layar).
16	Menu	Tekan untuk mengaktifkan OSD.
17	Volume atas 	Tekan untuk memperbesar volume suara.
18	Source	Tekan untuk beralih antara sumber RGB Analog, Komposit, Komponen (YPbPr, melalui VGA), dan HDMI.
19	Volume bawah 	Tekan untuk memperkecil volume suara.
20	Pengaturan Keystone +	Tekan untuk mengatur distorsi gambar akibat memiringkan proyektor (+/-40 derajat).
21	Pengaturan Keystone -	Tekan untuk mengatur distorsi gambar akibat memiringkan proyektor (+/-40 derajat).
22	Penyesuaian Otomatis	Tekan untuk mensinkronisasi proyektor dengan sumber input. Penyesuaian otomatis tidak akan beroperasi jika OSD ditampilkan.
23	Zoom +	Tekan untuk memperbesar tampilan gambar.
24	Zoom -	Tekan untuk memperkecil tampilan gambar.
25	VGA	Tekan untuk memilih sumber VGA.
26	Video	Tekan untuk memilih sumber Video Komposit.

Memasang Baterai Remote Control



CATATAN: Keluarkan baterai dari remote control bila tidak digunakan.

1 Tekan tab untuk membuka penutup tempat baterai.

1

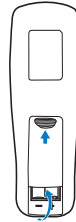

2 Periksa tanda polaritas (+/-) pada baterai.

2

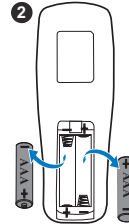

3 Masukkan baterai dan sejajarkan polaritas dengan benar sesuai tanda dalam tempat baterai.

3

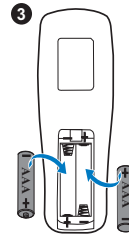

4 Pasang kembali penutup baterai.

4

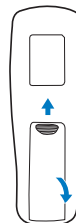

Jangkauan Pengoperasian Remote Control

Jangkauan pengoperasian	
Sudut	$\pm 30^\circ$
Jarak	7 m/22,97 kaki

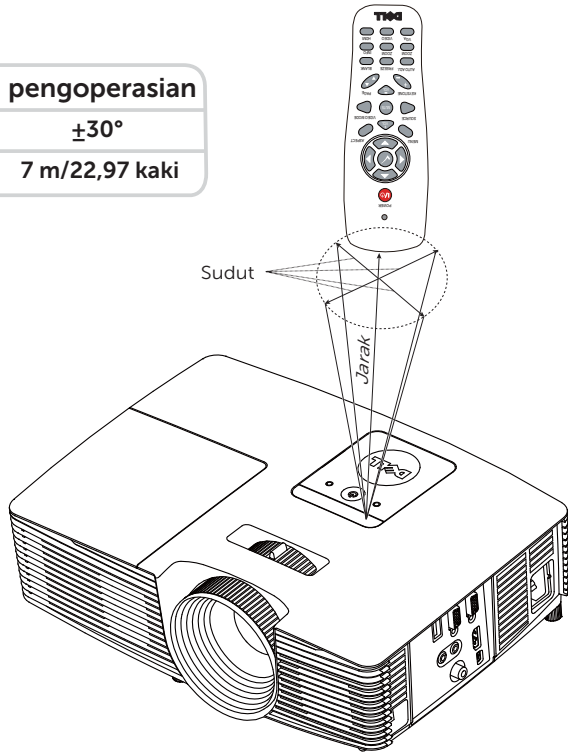

CATATAN: Jangkauan pengoperasian yang sebenarnya dapat sedikit berbeda dari diagram. Daya baterai yang lemah juga akan membuat remote control tidak dapat mengoperasikan proyektor dengan benar.

Menyambungkan Proyektor

Menyambung dengan Speaker VGA dan Eksternal

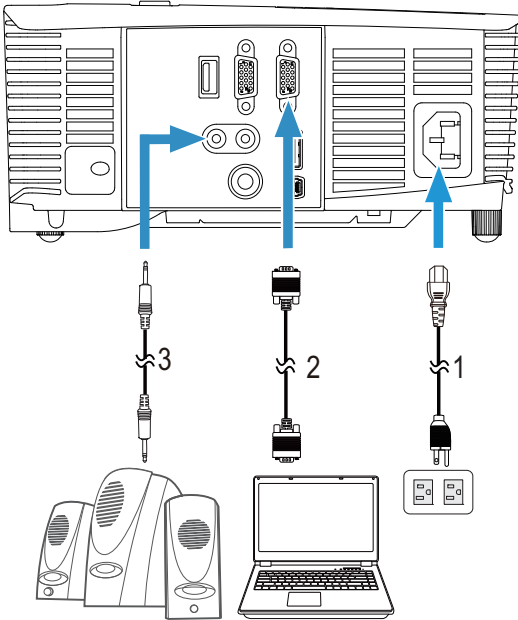

-
- | | |
|---|------------------|
| 1 | Kabel daya |
| 2 | Kabel VGA ke VGA |
| 3 | Kabel audio |
-

Menyambung dengan HDMI

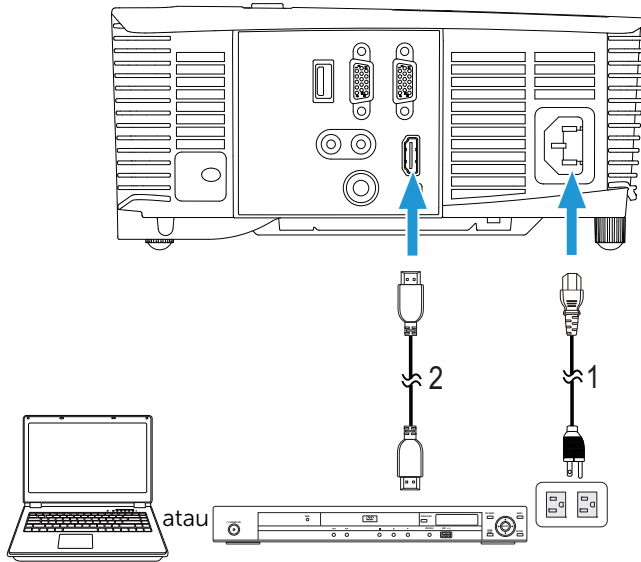

1 Kabel daya

2 Kabel HDMI



CATATAN: Kabel HDMI tidak diberikan bersama proyektor. Anda dapat membeli kabel HDMI di situs Web Dell www.dell.com.

Menyambung dengan AV Komposit

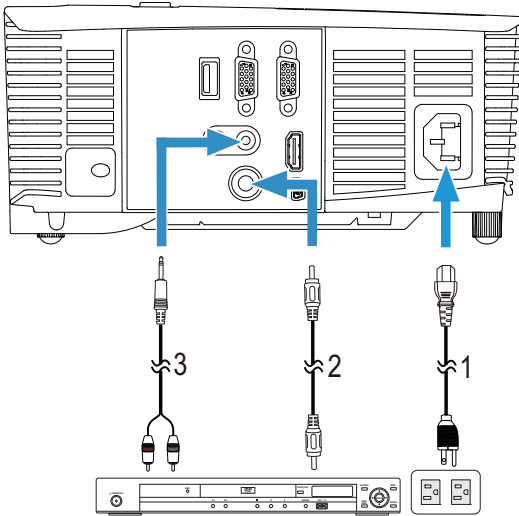

- 1 Kabel daya
- 2 Kabel Video Komposit
- 3 Kabel Audio Komposit



CATATAN: Kabel Video Komposit dan kabel Audio Komposit tidak diberikan bersama proyektor ini.

Menyambung ke Monitor Eksternal melalui VGA Loop-Through

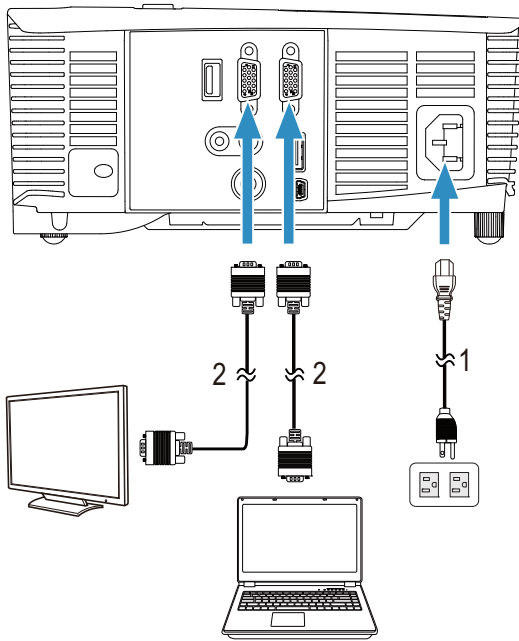

1 Kabel daya

2 Kabel VGA ke VGA



CATATAN: Hanya satu kabel VGA yang diberikan bersama proyektor. Kabel VGA tambahan dapat dibeli di situs Web Dell www.dell.com.

Menyambung dengan Adapter Layar Nirkabel melalui HDMI (Hanya 1450)

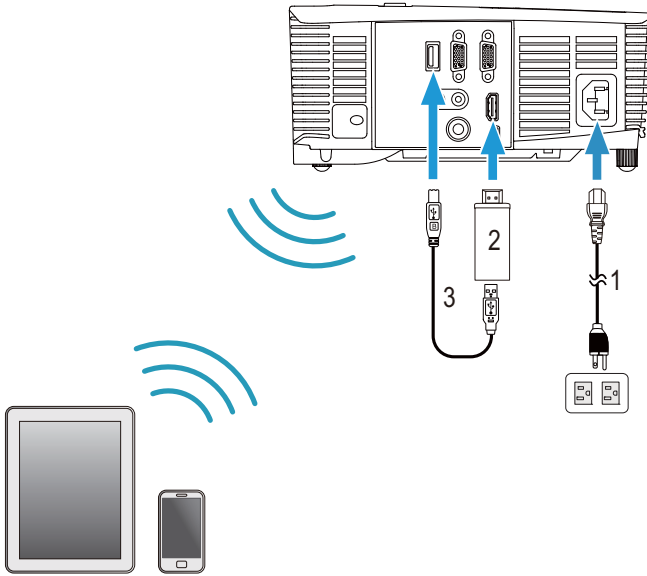

- | | |
|---|---------------------------|
| 1 | Kabel daya |
| 2 | Adapter Layar Nirkabel |
| 3 | Kabel USB-A ke Mini USB-B |

- 1 Sambungkan unit penerima ke port HDMI dan kabel daya USB ke port USB yang dialirkan daya.
- 2 Alihkan ke mode sumber HDMI.
- 3 Selesaikan konfigurasi dengan mengikuti petunjuk konfigurasi unit penerima.



CATATAN: Adapter Layar Nirkabel tidak diberikan bersama proyektor ini. Anda dapat membeli Adapter Layar Nirkabel di situs web Dell www.dell.com.

3

Menggunakan Proyektor

Menghidupkan Proyektor



CATATAN: Hidupkan proyektor sebelum sumber dihidupkan (komputer, pemutar DVD, dsb.). Lampu tombol **Daya** akan berkedip putih hingga ditekan.

- 1 Sambungkan kabel daya dan kabel sinyal yang sesuai ke proyektor. Untuk informasi tentang cara menyambungkan proyektor, lihat "Mengkonfigurasi Proyektor" pada halaman 8.
- 2 Tekan tombol **Daya** (lihat "Menggunakan Remote Control" pada halaman 13 untuk mengetahui letak tombol **Daya**).
- 3 Hidupkan sumber (komputer, pemutar DVD, dsb.)
- 4 Sambungkan sumber ke proyektor menggunakan kabel yang sesuai. Untuk petunjuk tentang cara menyambungkan sumber ke proyektor, lihat "Mengkonfigurasi Proyektor" pada halaman 8.
- 5 Secara default, sumber input proyektor diatur ke VGA In. Ubah sumber input proyektor jika perlu.
- 6 Jika beberapa sumber tersambung ke proyektor, tekan tombol **Source** pada remote control untuk memilih sumber yang diinginkan. Lihat "Menggunakan Remote Control" pada halaman 13 untuk mengetahui letak tombol **Source**.

Mematikan Proyektor



PERHATIAN: Lepaskan proyektor setelah dimatikan dengan benar seperti dijelaskan dalam prosedur berikut ini.

- 1 Tekan tombol **Daya**. Untuk mematikan proyektor dengan benar, ikuti petunjuk di layar.



CATATAN: Pesan "**Tekan Tombol Daya untuk Mematikan Proyektor.**" akan ditampilkan di layar. Pesan akan terhapus setelah 5 detik atau tekan tombol **Menu** untuk menghapusnya.

- 2 Tekan kembali tombol **Daya**. Kipas pendingin akan terus beroperasi selama 120 detik.
- 3 Untuk mematikan proyektor dengan cepat, tekan terus tombol **Daya** selama 1 detik sewaktu kipas pendingin masih berjalan.



CATATAN: Sebelum proyektor kembali dihidupkan, tunggu selama 60 detik hingga suhu internal stabil.

4 Lepaskan kabel daya dari stopkontak dan proyektor.

Pengaturan Menu

- Proyektor dilengkapi Menu OSD (Tampilan di Layar) dalam berbagai bahasa yang dapat ditampilkan dengan atau tanpa sumber input.
- Tekan tombol Menu pada remote control untuk membuka Menu Utama.
- Untuk menavigasi pada tab dalam Menu Utama, tekan tombol atau pada remote control.
- Untuk memilih submenu, tekan tombol atau pada remote control.
- Untuk memilih pilihan, tekan tombol atau pada remote control. Bila item dipilih, warna berubah menjadi biru tua.
- Gunakan tombol atau pada remote control untuk menyesuaikan pengaturan.
- Untuk kembali ke Menu Utama, tekan tombol pada remote control.
- Untuk menutup OSD, tekan tombol Menu secara langsung pada remote control.

SUMBER INPUT

Menu Sumber Input dapat digunakan untuk memilih sumber input proyektor.

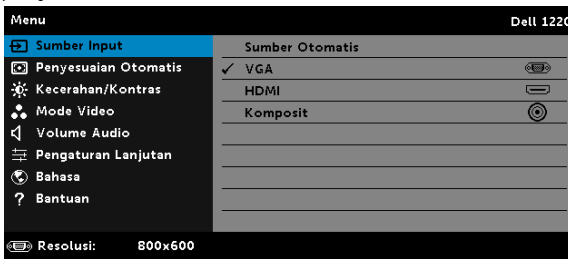

SUMBER OTOMATIS—Jika Anda menekan untuk mengaktifkan, maka pilihan Sumber Otomatis akan mencari sumber input yang tersedia berikutnya secara otomatis.

VGA—Tekan untuk mendeteksi sinyal VGA.

HDMI—Tekan untuk mendeteksi sinyal HDMI.

KOMPOSIT—Tekan untuk mendeteksi sinyal Video Komposit.

PENYESUAIAN OTOMATIS

Penyesuaian Otomatis akan secara otomatis menyesuaikan **Horizontal**, **Vertikal**, **Frekuensi**, dan **Pelacakan** proyektor dalam mode PC.

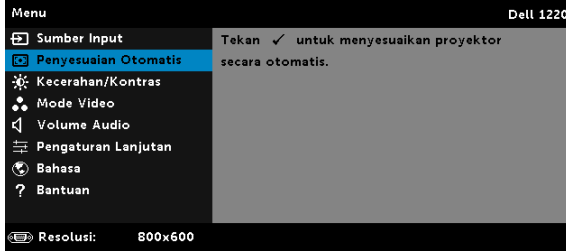

KECERAHAN/KONTRAS

Menu Kecerahan/Kontras dapat digunakan untuk menyesuaikan pengaturan kecerahan/kontras proyektor.

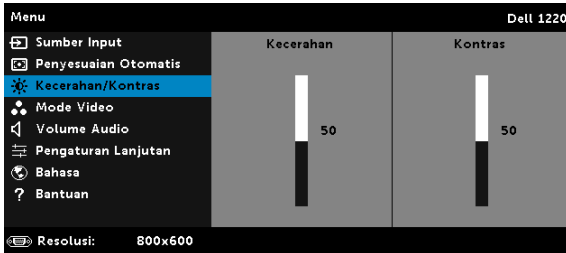

KECERAHAN—Gunakan dan untuk menyesuaikan kecerahan gambar.

KONTRAS—Gunakan dan untuk menyesuaikan kontras tampilan.



CATATAN: Jika Anda menyesuaikan pengaturan untuk **Kecerahan** dan **Kontras**, proyektor akan secara otomatis beralih ke mode Kustom.

MODE VIDEO

Mode Video dapat digunakan untuk mengoptimalkan gambar yang ditampilkan: **Presentasi**, **Cerah**, **Film**, **sRGB** (memberikan tampilan warna yang lebih akurat), dan **Kustom** (menyesuaikan pengaturan pilihan).

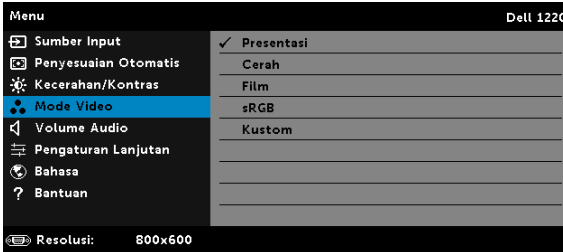

VOLUME AUDIO

Menu Volume Audio memungkinkan Anda menyesuaikan pengaturan volume audio proyektor.

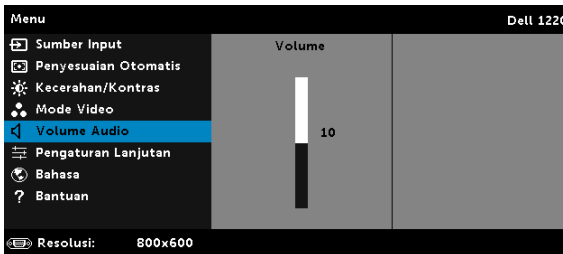

VOLUME AUDIO—Tekan untuk memperbesar volume audio dan untuk memperkecil volume audio.

PENGATURAN LANJUTAN

Menu Pengaturan Lanjutan dapat digunakan untuk mengubah pengaturan **Gambar**, **Tampilan**, **Proyektor**, **Menu**, **Daya**, dan **Informasi**.

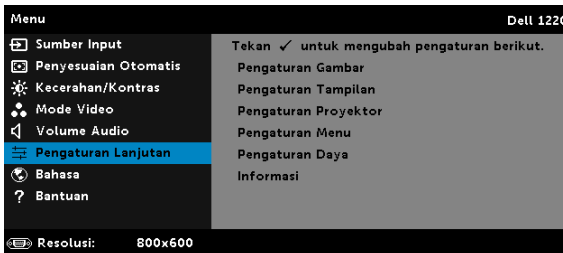

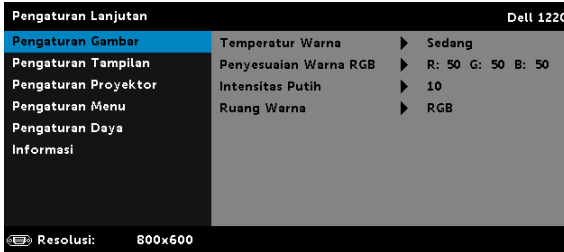

PENGATURAN GAMBAR (DALAM MODE PC)—Pilih, kemudian tekan  untuk membuka pengaturan gambar. Berikut adalah pilihan yang tersedia dalam menu pengaturan gambar:



TEMPERATUR WARNA—Untuk menyesuaikan suhu warna. Layar akan terlihat lebih sejuk pada suhu warna yang lebih tinggi dan lebih hangat pada suhu warna yang lebih rendah. Bila Anda menyesuaikan nilai dalam menu **Penyesuaian Warna**, mode Kustom akan diaktifkan. Nilai akan disimpan dalam mode Kustom.

PENYESUAIAN WARNA RGB—Untuk menyesuaikan warna merah, hijau, dan biru secara manual.

INTENSITAS PUTIH—Tekan , lalu gunakan  dan  untuk menampilkan intensitas putih.

RUANG WARNA—Untuk memilih ruang warna. Pilihannya adalah: RGB, YCbCr dan YPbPr.



CATATAN: Jika Anda menyesuaikan pengaturan untuk **Temperatur Warna**, **Penyesuaian Warna RGB**, dan **Intensitas Putih**, proyektor akan secara otomatis beralih ke **mode Kustom**.

PENGATURAN GAMBAR (DALAM MODE VIDEO)—Pilih, kemudian tekan  untuk membuka pengaturan gambar. Berikut adalah pilihan yang tersedia dalam menu pengaturan gambar:



TEMPERATUR WARNA—Untuk menyesuaikan suhu warna. Layar akan terlihat lebih sejuk pada suhu warna yang lebih tinggi dan lebih hangat pada suhu warna yang lebih rendah. Bila Anda menyesuaikan nilai dalam menu **Penyesuaian Warna**, mode Kustom akan diaktifkan. Nilai akan disimpan dalam mode Kustom.

PENYESUAIAN WARNA RGB—Untuk menyesuaikan warna merah, hijau, dan biru secara manual.

SATURASI—Untuk menyesuaikan sumber video dari hitam putih ke warna dengan saturasi penuh. Tekan untuk menambah jumlah warna pada gambar dan untuk mengurangi jumlah warna pada gambar.

KETAJAMAN—Tekan untuk menambah ketajaman dan untuk mengurangi ketajaman.

SEMBURAT WARNA—Tekan untuk menambah jumlah warna hijau pada gambar dan untuk mengurangi jumlah warna hijau pada gambar.

INTENSITAS PUTIH—Tekan , lalu gunakan dan untuk menampilkan intensitas putih.

RUANG WARNA—Untuk memilih ruang warna. Pilihannya adalah: RGB, YCbCr dan YPbPr.



CATATAN:

- 1 Jika Anda menyesuaikan pengaturan untuk **Temperatur Warna**, **Penyesuaian Warna RGB**, **Saturasi**, **Ketajaman**, **Semburat Warna** dan **Intensitas Putih**, proyektor akan secara otomatis beralih ke mode Kustom.
- 2 **Saturasi**, **Ketajaman** dan **Semburat Warna** hanya tersedia bila sumber input adalah Komposit atau S-Video.

PENGATURAN TAMPILAN (DALAM MODE PC)—Pilih, kemudian tekan untuk membuka pengaturan tampilan. Berikut adalah pilihan yang tersedia dalam menu pengaturan tampilan:

Pengaturan Lanjutan		Dell 1220
Pengaturan Gambar	Posisi Horizontal	▶ 50
Pengaturan Tampilan	Posisi Vertikal	▶ 50
Pengaturan Proyektor	Frekuensi	▶ 50
Pengaturan Menu	Pelacakan	▶ 50
Pengaturan Daya	Rasio Aspek	▶ Awal
Informasi	Zoom	▶ X 3
	Navigasi Zoom	▶ Tekan ✓
	Tampilan 3D	▶ Tidak Aktif
	Format 3D	▶ Berdampingan

Resolusi: 800x600

POSISI HORIZONTAL—Tekan untuk menggeser gambar ke kanan dan untuk menggeser gambar ke kiri.

POSISI VERTIKAL—Tekan untuk menggeser gambar ke atas dan untuk menggeser gambar ke bawah.

FREKUENSI—Untuk mengubah frekuensi clock data tampilan agar sesuai dengan frekuensi kartu grafis komputer. Jika terlihat gelombang vertikal berkedip, gunakan kontrol Frekuensi untuk meminimalkan garis. Ini adalah penyesuaian paksa.

PELACAKAN—Mensinkronisasi tahap sinyal tampilan dengan kartu grafis. Jika gambar tidak stabil atau berkedip, gunakan Pelacakan untuk memperbaikinya. Ini adalah penyempurnaan.

RASIO ASPEK—Untuk memilih rasio aspek dalam menyesuaikan tampilan gambar. Pilihannya adalah: Awal, 16:10, 16:9 dan 4:3.

- Awal — Pilih Awal untuk mempertahankan rasio aspek proyektor gambar berdasarkan sumber input.
- 16:10 — Sumber input akan diskala agar sesuai dengan lebar layar untuk memproyeksikan gambar di layar 16:10.
- 16:9 — Sumber input akan diskala agar sesuai dengan lebar layar untuk memproyeksikan gambar di layar 16:9.
- 4:3 — Sumber input akan diskala agar sesuai dengan layar dan memproyeksikan gambar 4:3.

ZOOM—Tekan dan untuk men-zoom dan melihat gambar.

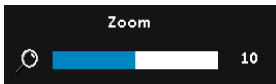

Sesuaikan skala gambar dengan menekan atau , kemudian tekan untuk hanya melihat di remote control.



NAVIGASI ZOOM—Tekan untuk membuka menu **Navigasi Zoom**.

Gunakan , , , untuk menavigasi di layar proyeksi.

TAMPILAN 3D—Pilih Aktif untuk mengaktifkan fungsi tampilan 3D (default Tidak Aktif).

CATATAN:

- 1 Bila ingin menikmati pengalaman 3D, Anda memerlukan beberapa komponen lainnya yang mencakup:
 - a Komputer/Laptop dengan kartu grafis buffer quad yang memiliki sinyal output 120 Hz.

- b Kacamata 3D "Aktif" dengan DLP Link™.
 - c Konten 3D.
 - d Pemutar 3D.
- 2 Aktifkan fungsi 3D bila salah satu dari kondisi di bawah ini terpenuhi:
 - a Komputer/Laptop dengan kartu grafis yang dapat menghasilkan sinyal output 120 Hz melalui kabel VGA.
 - b Masukkan rangkaian konten 3D melalui Video.
 - 3 Pilihan "Tampilan 3D" hanya akan diaktifkan di menu "Pengaturan Tampilan dalam Pengaturan Lanjutan" bila proyektor mendeteksi input yang disebutkan di atas.
 - 4 Berikut adalah dukungan 3D dan kecepatan refresh:
 - a VGA/HDMI 1280x720, 1024x768, dan 800x600 pada 120 Hz
 - b Komposit pada 60 Hz
 - 5 Sinyal VGA yang disarankan untuk laptop adalah output mode Tunggal (bukan mode Ganda).
 - 6 Kecepatan dukungan HDMI 1.4a 3D:
 - a Paket Bingkai 1280x720p@50 Hz
 - b Paket Bingkai 1280x720p@59,94/60 Hz
 - c Paket Bingkai 1920x1080p@23,98/24 Hz
 - d 1920x1080i@50 Hz Berdampingan Separuh
 - e 1920x1080i@59,94/60 Hz Berdampingan Separuh
 - f 1280x720p@50 Hz Atas dan Bawah
 - g 1280x720p@59,94/60 Hz Atas dan Bawah
 - h 1920x1080p@23,98/24 Hz Atas dan Bawah

FORMAT 3D—Memungkinkan Anda memilih format 3D bila fungsi tampilan 3D diaktifkan. Pilihannya adalah: Berdampingan, Berdampingan Penuh, Berurutan Bingkai, Berurutan Kolom, Atas Bawah dan Paket Bingkai.

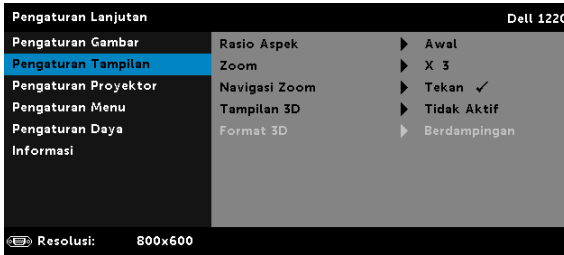

BALIK SINKRON 3D—Jika terlihat gambar lain atau bertumpuk sewaktu mengenakan kacamata 3D DLP, Anda mungkin harus menjalankan "Kebalikan" agar urutan gambar kiri/kanan sesuai dan mendapatkan gambar yang benar. (Untuk kacamata 3D DLP)

PENGATURAN TAMPILAN (DALAM MODE VIDEO)—Pilih, kemudian tekan  untuk membuka pengaturan tampilan. Berikut adalah pilihan yang tersedia dalam menu pengaturan tampilan:





RASIO ASPEK—Untuk memilih rasio aspek dalam menyesuaikan tampilan gambar.

- Awal — Pilih Awal untuk mempertahankan rasio aspek proyektor gambar berdasarkan sumber input.
- 16:9 — Sumber input akan diskala agar sesuai dengan lebar layar untuk memproyeksikan gambar di layar 16:9.
- 16:10 — Sumber input akan diskala agar sesuai dengan lebar layar untuk memproyeksikan gambar di layar 16:10.
- 4:3 — Sumber input akan diskala agar sesuai dengan layar dan memproyeksikan gambar 4:3.

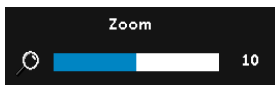



Zoom—Tekan  dan  untuk men-zoom dan melihat gambar.



Sesuaikan skala gambar dengan menekan  atau , kemudian tekan  untuk hanya melihat di remote control.



NAVIGASI ZOOM—Tekan  untuk membuka menu Navigasi Zoom.

Gunakan , , ,  untuk menavigasi di layar proyeksi.

TAMPILAN 3D—Pilih Aktif untuk mengaktifkan fungsi tampilan 3D (default Tidak Aktif).



CATATAN:

- 1 Bila ingin menikmati pengalaman 3D, Anda memerlukan beberapa komponen lainnya yang mencakup:
 - a Komputer/Laptop dengan kartu grafis buffer quad yang memiliki sinyal output 120 Hz.

- b Kacamata 3D "Aktif" dengan DLP Link™.
 - c Konten 3D.
 - d Pemutar 3D.
- 2 Aktifkan fungsi 3D bila salah satu dari kondisi di bawah ini terpenuhi:
 - a Komputer/Laptop dengan kartu grafis yang dapat menghasilkan sinyal output 120 Hz melalui kabel VGA.
 - b Masukkan rangkaian konten 3D melalui Video.
 - 3 Pilihan "Tampilan 3D" hanya akan diaktifkan di menu "Pengaturan Tampilan dalam Pengaturan Lanjutan" bila proyektor mendeteksi input yang disebutkan di atas.
 - 4 Berikut adalah dukungan 3D dan kecepatan refresh:
 - a VGA/HDMI 1280x720, 1024x768, dan 800x600 pada 120 Hz
 - b Komposit pada 60 Hz
 - 5 Sinyal VGA yang disarankan untuk laptop adalah output mode Tunggal (bukan mode Ganda).
 - 6 Kecepatan dukungan HDMI 1.4a 3D:
 - a Paket Bingkai 1280x720p@50 Hz
 - b Paket Bingkai 1280x720p@59,94/60 Hz
 - c Paket Bingkai 1920x1080p@23,98/24 Hz
 - d 1920x1080i@50 Hz Berdampingan Separuh
 - e 1920x1080i@59,94/60 Hz Berdampingan Separuh
 - f 1280x720p@50 Hz Atas dan Bawah
 - g 1280x720p@59,94/60 Hz Atas dan Bawah
 - h 1920x1080p@23,98/24 Hz Atas dan Bawah

FORMAT 3D—Memungkinkan Anda memilih format 3D bila fungsi tampilan 3D diaktifkan. Pilihannya adalah: Berdampingan, Berdampingan Penuh, Berurutan Bingkai, Berurutan Kolom, Atas Bawah dan Paket Bingkai.

BALIK SINKRON 3D—Jika terlihat gambar lain atau bertumpuk sewaktu mengenakan kacamata 3D DLP, Anda mungkin harus menjalankan "Kebalikan" agar urutan gambar kiri/kanan sesuai dan mendapatkan gambar yang benar. (Untuk kacamata 3D DLP)

PENGATURAN PROYEKTOR—Pilih, kemudian tekan  untuk membuka pengaturan proyektor. Berikut adalah pilihan yang tersedia dalam menu pengaturan proyektor:

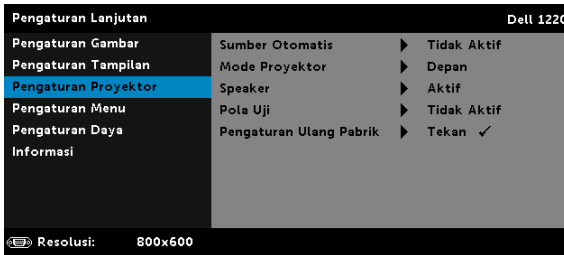

SUMBER OTOMATIS—Pilih **Tidak Aktif** (default) untuk mengunci sinyal input aktif. Jika tombol **Source** ditekan saat mode **Sumber Otomatis** diatur ke **Tidak Aktif**, Anda dapat memilih sinyal input secara manual. Pilih **Aktif** untuk mendeteksi sinyal input yang tersedia secara otomatis. Jika tombol **Source** ditekan saat proyektor aktif, proyektor akan mencari sinyal input lainnya yang tersedia.

MODE PROYEKTOR—Untuk memilih mode proyektor, tergantung pada pemasangan proyektor.

- Proyeksi Belakang-Di Meja** — Proyektor akan membalik gambar agar dapat diproyeksikan dari belakang layar transparan.
- Proyeksi Belakang-Di Langit-Langit** — Proyektor akan membalik dan memutar posisi gambar. Gambar dapat diproyeksikan dari belakang layar transparan dengan proyeksi di langit-langit.
- Proyeksi Depan-Di Meja** — Ini adalah pilihan default.
- Proyeksi Depan-Di Langit-Langit** — Proyektor akan memutar posisi gambar untuk proyeksi di langit-langit.

SPEAKER—Pilih **Aktif** untuk mengaktifkan speaker. Pilih **Tidak Aktif** untuk menonaktifkan speaker.

POLA UJI—Pola Uji digunakan untuk menguji fokus dan resolusi. Anda dapat mengaktifkan atau menonaktifkan **Pola Uji** dengan memilih **Tidak Aktif**, **Pola Uji 1**, atau **Pola Uji 2**.

Pola Uji 1:

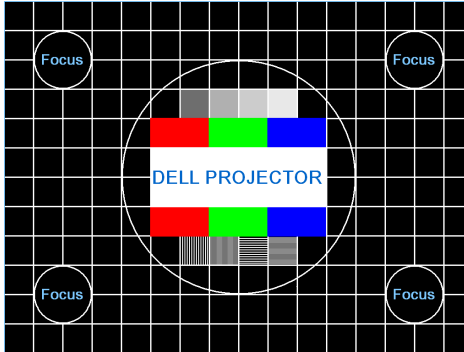

Pola Uji 2:



PENGATURAN ULANG PABRIK—Pilih Konfirmasi, lalu tekan untuk mengatur ulang semua pengaturan ke default pabrik. Pesan peringatan di bawah ini akan ditampilkan:

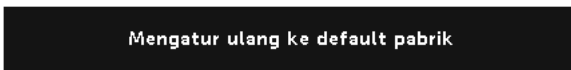

Item yang diatur ulang termasuk sumber komputer dan pengaturan sumber Video.

PENGATURAN MENU—Pilih, kemudian tekan  untuk membuka pengaturan menu. Berikut adalah pilihan yang terdapat dalam pengaturan menu:

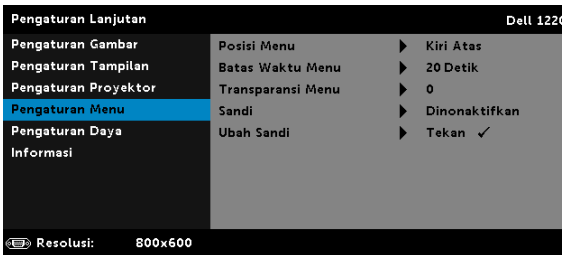

POSISI MENU—Untuk mengubah posisi menu OSD di layar.

BATAS WAKTU MENU—Untuk mengatur batas waktu OSD. Secara default, OSD akan terhapus setelah 20 detik tanpa aktivitas.

TRANSPARANSI MENU—Pilih untuk mengubah tingkat transparansi latar belakang OSD.

SANDI—Bila Proteksi Sandi diaktifkan, layar Proteksi Sandi yang meminta Anda memasukkan sandi akan ditampilkan bila konektor daya dipasang ke output listrik dan daya untuk proyektor telah dihidupkan terlebih dulu. Secara default, fungsi ini dinonaktifkan. Anda dapat mengaktifkan fitur ini dengan memilih **Diaktifkan**. Jika sandi telah ditetapkan sebelumnya, masukkan sandi lebih dulu, lalu pilih fungsi. Fitur keamanan sandi ini akan diaktifkan saat berikutnya proyektor dihidupkan. Jika fitur ini diaktifkan, Anda akan diminta memasukkan sandi proyektor setelah proyektor dihidupkan:

- 1 Permintaan input sandi pertama kali:
 - a Buka **Pengaturan Menu**, tekan , lalu pilih **Sandi** untuk mengaktifkan pengaturan sandi.

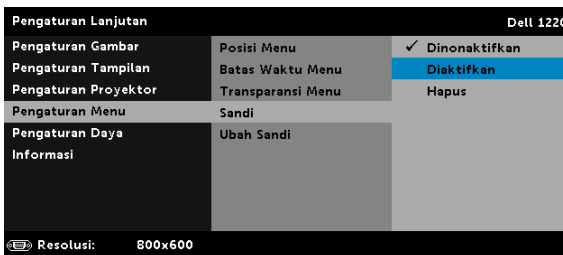

- b Mengaktifkan fungsi Sandi akan menampilkan layar perubahan. Masukkan angka 4 digit dari layar, kemudian tekan .

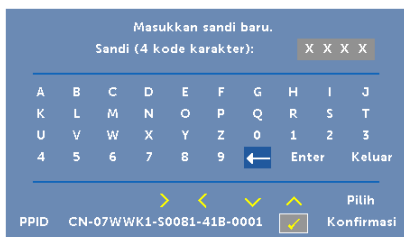

Masukkan sandi baru.
Sandi (4 kode karakter): X X X X

A	B	C	D	E	F	G	H	I	J
K	L	M	N	O	P	Q	R	S	T
U	V	W	X	Y	Z	0	1	2	3
4	5	6	7	8	9	←	Enter	Keluar	

> < ✓ ^ Pilih
PPID CN-07WWK1-50081-41B-0001 Konfirmasi

- c Untuk mengkonfirmasi, masukkan kembali sandi.
- d Jika verifikasi sandi berhasil, Anda dapat melanjutkan dengan mengakses fungsi dan utilitas proyektor.
- 2 Jika sandi yang dimasukkan salah, Anda akan diberi dua kesempatan lagi. Setelah tiga upaya yang tidak valid, proyektor akan mati secara otomatis.
-  **CATATAN:** Jika Anda lupa sandi, hubungi DELL atau staf layanan resmi.
- 3 Untuk menonaktifkan fungsi sandi, gunakan pilihan **Dinonaktifkan** untuk menutup fungsi.
- 4 Untuk menghapus sandi, gunakan pilihan **Hapus**.

UBAH SANDI—Masukkan sandi sebelumnya. Setelah itu, masukkan sandi baru dan konfirmasi kembali sandi baru.

Masukkan sandi awal.

Sandi (4 kode karakter): X X X X

A	B	C	D	E	F	G	H	I	J
K	L	M	N	O	P	Q	R	S	T
U	V	W	X	Y	Z	0	1	2	3
4	5	6	7	8	9	←	Enter	Keluar	

> < ✓ ^ Pilih

PPID CN-07WWK1-S0081-41B-0001 Konfirmasi

Masukkan sandi baru.

Sandi (4 kode karakter): X X X X

A	B	C	D	E	F	G	H	I	J
K	L	M	N	O	P	Q	R	S	T
U	V	W	X	Y	Z	0	1	2	3
4	5	6	7	8	9	←	Enter	Keluar	

> < ✓ ^ Pilih

PPID CN-07WWK1-S0081-41B-0001 Konfirmasi

Masukkan lagi sandi baru.

Sandi (4 kode karakter): X X X X

A	B	C	D	E	F	G	H	I	J
K	L	M	N	O	P	Q	R	S	T
U	V	W	X	Y	Z	0	1	2	3
4	5	6	7	8	9	←	Enter	Keluar	

> < ✓ ^ Pilih

PPID CN-07WWK1-S0081-41B-0001 Konfirmasi

PENGATURAN HARI—Pilih, kemudian tekan untuk membuka pengaturan hari. Berikut adalah pilihan yang tersedia dalam menu pengaturan hari:

Pengaturan Lanjutan		Dell 1220
Pengaturan Gambar	Penonaktifan Otomatis	▶ 120 menit
Pengaturan Tampilan	Mode Lampu	▶ Normal
Pengaturan Proyektor	Atur Ulang Jam Lampu	▶ Tekan ✓
Pengaturan Menu	Bip aktif	▶ Aktif
Pengaturan Daya		
Informasi		
Resolusi:	800x600	

PENONAKTIFAN OTOMATIS—Secara default, proyektor ditetapkan untuk beralih ke penonaktifan otomatis setelah 120 menit tanpa aktivitas. Pesan peringatan hitungan mundur 60 detik akan ditampilkan di layar sebelum beralih ke mode penonaktifan otomatis. Tekan tombol apapun saat hitungan mundur berjalan untuk menghentikan mode penonaktifan otomatis.

Anda juga dapat menetapkan jangka waktu tunda yang berbeda untuk beralih ke mode penonaktifan otomatis. Jangka waktu penundaan adalah waktu tunggu proyektor tanpa sinyal input.

Jika sinyal input tidak terdeteksi selama jangka waktu penundaan, proyektor akan mati. Untuk menghidupkan proyektor, tekan tombol Daya.

MODE LAMPU—Memungkinkan Anda memilih mode **Normal** atau **ECO**.

Mode Normal beroperasi pada tingkat daya penuh. Mode ECO beroperasi pada tingkat daya lebih rendah yang dapat memberikan masa pakai lampu lebih lama, pengoperasian yang lebih tenang, dan cahaya lampu yang lebih redup di layar.

ATUR ULANG JAM LAMPU—Tekan  lalu gunakan pilihan Konfirmasikan untuk mengatur ulang jam lampu.

BIP AKTIF—Pilih **Aktif** untuk mengaktifkan bip aktif. Pilih **Diam** untuk menonaktifkan bip aktif.

INFORMASI—Menu informasi akan menampilkan pengaturan proyektor yang aktif pada 1220 atau 1450.

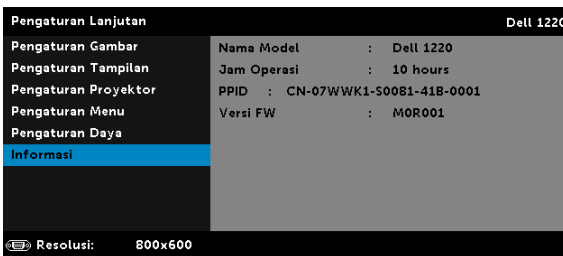

Pengaturan Lanjutan		Dell 1220
Pengaturan Gambar	Nama Model	: Dell 1220
Pengaturan Tampilan	Jam Operasi	: 10 hours
Pengaturan Proyektor	PPID	: CN-07WWK1-50081-41B-0001
Pengaturan Menu	Versi FW	: M0R001
Pengaturan Daya		
Informasi		

 Resolusi: 800x600

BAHASA

Untuk menetapkan bahasa OSD. Tekan  untuk membuka menu Bahasa.

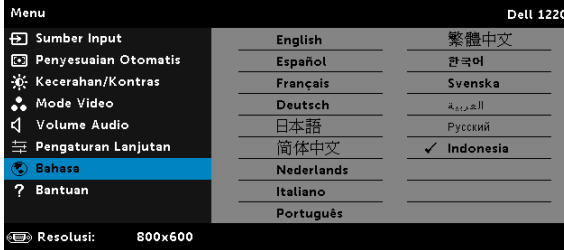

BANTUAN

Jika mengalami masalah dengan proyektor, Anda dapat mengakses menu bantuan untuk mengatasi masalah.

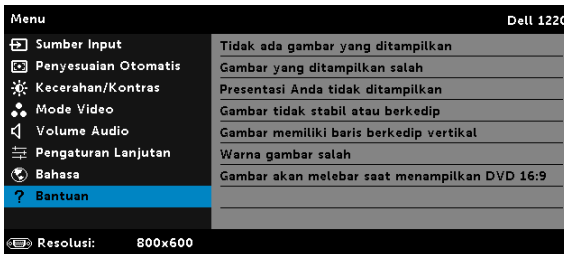

4

Mengatasi Masalah Proyektor



Jika Anda mengalami masalah dengan proyektor, lihat tips mengatasi masalah berikut ini. Jika masalah berlanjut, hubungi Dell (lihat [Menghubungi Dell](#) pada halaman 52).

Masalah

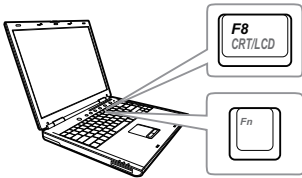
Tidak ada gambar yang ditampilkan di layar





Kemungkinan Solusi

- Pastikan Anda telah memilih sumber input yang benar pada menu Sumber Input.
- Pastikan port grafis eksternal telah diaktifkan. Jika Anda menggunakan laptop Dell, tekan   (Fn+F8). Untuk komputer lainnya, lihat dokumen yang sesuai. Jika gambar tidak ditampilkan dengan benar, upgrade driver video komputer Anda. Untuk komputer Dell, kunjungi support.dell.com.
- Pastikan semua kabel telah tersambung dengan benar. Lihat "Mengkonfigurasi Proyektor" pada halaman 8.
- Pastikan pin konektor tidak tertekuk atau rusak.
- Pastikan lampu telah terpasang dengan benar (lihat "Mengganti Lampu" pada halaman 45).
- Gunakan Pola Pengujian di menu Pengaturan Proyektor dalam Pengaturan Lanjutan. Pastikan warna pola pengujian sudah benar.

Masalah (lanjutan)

Gambar yang ditampilkan terpotong, berputar, atau tidak ditampilkan dengan benar

Kemungkinan Solusi (lanjutan)

- 1 Tekan tombol Penyesuaian Otomatis pada remote control.
- 2 Jika Anda menggunakan komputer laptop Dell, atur resolusi komputer ke SVGA (800 x 600) atau XGA (1024 x 768):
 - a Klik kanan bagian dari desktop Microsoft® Windows® yang tidak digunakan, klik Properti, lalu pilih tab Pengaturan.
 - b Pastikan pengaturan untuk port monitor eksternal adalah 800 x 600 atau 1024 x 768 piksel.
 - c Tekan   (Fn+F8).

Jika Anda mengalami masalah saat mengubah resolusi, atau jika monitor tidak merespons, hidupkan ulang semua peralatan dan proyektor.

Jika Anda tidak menggunakan komputer laptop Dell, lihat dokumentasi yang sesuai. Jika gambar tidak ditampilkan dengan benar, upgrade driver video komputer Anda. Untuk komputer Dell, kunjungi support.dell.com.

Layar tidak menampilkan presentasi

Jika Anda menggunakan komputer portabel, tekan   (Fn+F8).

Gambar tidak stabil atau berkedip

Sesuaikan penelusuran dalam OSD **Pengaturan Tampilan** menu **Pengaturan Lanjutan** (hanya dalam Mode PC).

Gambar memiliki garis vertikal berkedip

Sesuaikan frekuensi dalam OSD **Pengaturan Tampilan** menu **Pengaturan Lanjutan** (hanya dalam Mode PC).

Masalah (lanjutan)	Kemungkinan Solusi (lanjutan)
Warna gambar salah	<ul style="list-style-type: none"> • Jika layar menerima output sinyal yang salah dari kartu grafis, atur jenis sinyal ke RGB dalam OSD Pengaturan Gambar pada tab Pengaturan Lanjutan. • Gunakan Pola Uji dalam Pengaturan Proyektor pada menu Pengaturan Lanjutan. Pastikan warna pola pengujian sudah benar.
Gambar tidak fokus	<ol style="list-style-type: none"> 1 Sesuaikan gelang fokus pada lensa proyektor. 2 Pastikan layar proyeksi berada dalam jarak yang diharuskan dari proyektor (3,94 kaki m [1,2 m] hingga 32,81 kaki [10 m]).
Gambar melebar saat menampilkan DVD 16:9	<p>Proyektor secara otomatis mendeteksi format sinyal input. Rasio aspek gambar yang diproyeksikan akan dipertahankan berdasarkan format sinyal input dengan pengaturan Awal.</p> <p>Jika gambar masih melebar, sesuaikan rasio aspek dalam Pengaturan Tampilan pada menu Pengaturan Lanjutan di OSD.</p>
Gambar terbalik	<p>Pilih Pengaturan Proyektor pada Pengaturan Lanjutan dari OSD, kemudian sesuaikan mode proyektor.</p>
Lampu mati dan mengeluarkan bunyi letupan	<p>Bila masa pakai habis, lampu dapat mati dan mengeluarkan bunyi letupan yang keras. Jika ini terjadi, proyektor tidak akan hidup kembali. Untuk mengganti lampu, lihat "Mengganti Lampu" pada halaman 45.</p>
LAMPU menyala amber	<p>Jika LAMPU menyala amber, ganti lampu.</p>

Masalah (lanjutan)	Kemungkinan Solusi (lanjutan)
LAMPU berkedip amber	<p>Jika LAMPU berkedip amber, sambungan modul lampu mungkin terganggu. Periksa dan pastikan modul lampu telah terpasang dengan benar.</p> <p>Jika LAMPU dan lampu Daya berkedip amber, berarti driver lampu tidak berfungsi dan proyektor akan mati secara otomatis.</p> <p>Jika LAMPU serta lampu SUHU berkedip amber dan lampu Daya menyala biru, berarti lingkaran warna tidak berfungsi dan proyektor akan mati secara otomatis.</p> <p>Untuk menghapus mode proteksi, tekan terus tombol DAYA selama 10 detik.</p>
Lampu SUHU menyala amber	<p>Proyektor terlalu panas. Layar mati secara otomatis. Hidupkan kembali layar setelah proyektor mendingin. Jika masalah berlanjut, hubungi Dell.</p>
Lampu SUHU berkedip amber	<p>Jika kipas proyektor tidak berfungsi, proyektor akan mati secara otomatis. Coba hapus mode proyektor dengan menekan terus tombol Daya selama 10 detik. Tunggu kurang lebih selama 5 menit, kemudian coba hidupkan kembali. Jika masalah berlanjut, hubungi Dell.</p>
Remote control tidak berfungsi dengan baik atau hanya berfungsi dalam jarak terbatas	<p>Baterai mungkin hampir habis. Jika ya, ganti dengan dua baterai AAA baru.</p>

Sinyal Pemandu

Status Proyektor	Keterangan	Tombol Kontrol	Indikator	
		Daya	TEMP (Kuning)	LAMPU (Amber)
Mode Siaga	Proyektor berada dalam mode Siaga. Siap dihidupkan.	Berkedip Putih	TIDAK AKTIF	TIDAK AKTIF
Mode Pemanasan	Diperlukan beberapa waktu hingga proyektor memanaskan dan hidup.	Putih	TIDAK AKTIF	TIDAK AKTIF
Lampu menyala	Proyektor berada dalam mode Normal dan siap menampilkan gambar. ☒ Catatan: Menu OSD tidak diakses.	Putih	TIDAK AKTIF	TIDAK AKTIF
Mode Pendinginan	Proyektor mendingin hingga mati.	Putih	TIDAK AKTIF	TIDAK AKTIF
Proyektor terlalu panas	Ventilasi udara mungkin terhalang atau suhu lingkungan berada di atas 35 °C. Proyektor mati secara otomatis. Pastikan ventilasi udara tidak terhalang dan suhu lingkungan berada dalam kisaran pengoperasian. Jika masalah berlanjut, hubungi Dell.	TIDAK AKTIF	AMBER	TIDAK AKTIF
Driver lampu terlalu panas	Driver lampu terlalu panas. Ventilasi udara mungkin terhalang. Proyektor mati secara otomatis. Hidupkan kembali layar setelah proyektor mendingin. Jika masalah berlanjut, hubungi Dell.	AMBER	AMBER	TIDAK AKTIF
Kipas tidak berfungsi	Salah satu kipas tidak berfungsi. Proyektor mati secara otomatis. Jika masalah berlanjut, hubungi Dell.	TIDAK AKTIF	AMBER Berkedip	TIDAK AKTIF
Driver lampu tidak berfungsi	Driver lampu tidak berfungsi. Proyektor mati secara otomatis. Lepas kabel daya setelah tiga menit, kemudian hidupkan kembali layar. Jika masalah berlanjut, hubungi Dell.	AMBER Berkedip	TIDAK AKTIF	AMBER Berkedip
Lingkar Warna tidak berfungsi	Lingkar warna tidak dapat diaktifkan. Proyektor tidak berfungsi dan mati secara otomatis. Lepaskan kabel daya setelah tiga menit, kemudian hidupkan kembali proyektor. Jika masalah berlanjut, hubungi Dell.	Putih	AMBER Berkedip	AMBER Berkedip
Lampu tidak berfungsi	Lampu rusak. Ganti lampu.	TIDAK AKTIF	TIDAK AKTIF	AMBER
Kesalahan - Catu DC (+12V)	Catu daya terganggu. Proyektor mati secara otomatis. Lepaskan kabel daya setelah tiga menit, kemudian hidupkan kembali proyektor. Jika masalah berlanjut, hubungi Dell.	AMBER Berkedip	AMBER	AMBER
Sambungan modul lampu tidak berfungsi	Sambungan modul lampu mungkin terganggu. Periksa dan pastikan modul lampu telah terpasang dengan benar. Jika masalah berlanjut, hubungi Dell.	TIDAK AKTIF	TIDAK AKTIF	AMBER Berkedip

Mengganti Lampu

△ **PERHATIAN:** Sebelum Anda memulai prosedur pada bagian ini, ikuti Petunjuk Keselamatan yang dijelaskan pada halaman 7.

Ganti lampu bila pesan "**Masa pakai lampu akan segera habis. Segera ganti! www.dell.com/lamps**" ditampilkan di layar. Jika masalah berlanjut setelah mengganti lampu, hubungi Dell. Untuk informasi lebih lanjut, lihat "Menghubungi Dell" pada halaman 52.

△ **PERHATIAN:** Gunakan lampu asli untuk memastikan keselamatan dan fungsi proyektor yang optimal.

△ **PERHATIAN:** Lampu menjadi panas bila digunakan. Jangan coba mengganti lampu hingga proyektor mendingin minimal selama 30 menit.

△ **PERHATIAN:** Jangan pernah sentuh bohlam atau kaca lampu. Lampu proyektor sangat rentan dan dapat pecah jika tersentuh. Pecahan kaca tajam dan dapat mengakibatkan cedera.

△ **PERHATIAN:** Jika lampu pecah, keluarkan semua pecahan kaca dari proyektor, kemudian buang atau daur ulang sesuai undang-undang daerah maupun nasional. Untuk informasi lebih lanjut, kunjungi www.dell.com/hg.

- 1 Matikan proyektor dan lepaskan kabel daya.
- 2 Biarkan proyektor mendingin minimal selama 30 menit.
- 3 Longgarkan satu sekrup yang mengencangkan penutup lampu, lalu lepas penutup.
- 4 Longgarkan dua sekrup yang mengencangkan lampu.
- 5 Tarik lampu ke atas melalui pegangan logam.

 **CATATAN:** Dell mungkin mengharuskan agar lampu yang diganti dalam masa jaminan dikembalikan ke Dell. Atau, hubungi dinas kebersihan setempat untuk mengetahui alamat tempat pembuangan terdekat.

- 6 Ganti dengan lampu baru.

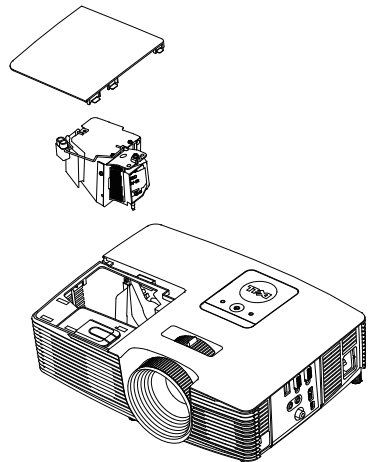

- 7 Kencangkan dua sekrup yang mengencangkan lampu.
- 8 Pasang kembali penutup lampu, kemudian kencangkan satu sekrup.
- 9 Atur ulang waktu penggunaan lampu dengan memilih "Ya" untuk **Pengaturan Ulang Lampu** di OSD **Pengaturan Daya** dalam menu **Pengaturan Lanjutan** (lihat Pengaturan Daya dalam menu Pengaturan Lanjutan pada halaman 37). Bila modul lampu baru telah diubah, proyektor akan secara otomatis mendeteksi dan mengatur ulang jam lampu.



PERHATIAN: Pembuangan Lampu (hanya untuk A.S.)

 **LAMPU DALAM PRODUK INI MENGANDUNG MERKURI DAN HARUS DIDAUUR ULANG ATAU DIBUANG SESUAI UNDANG-UNDANG DAERAH MAUPUN NASIONAL. UNTUK INFORMASI LEBIH LANJUT, KUNJUNGI WWW.DELL.COM/HG ATAU HUBUNGI ALIANSI INDUSTRI ELEKTRONIK DI WWW.EIAE.ORG. UNTUK INFORMASI PEMBUANGAN KHUSUS LAMPU, KUNJUNGI WWW.LAMPRECYCLE.ORG.**

5

Spesifikasi

Katup Lampu	1220: 0,55" SVGA S450 DMD, DarkChip3™ 1450: 0,55" XGA S450 DMD, DarkChip3™
Kecerahan	1220: 2700 ANSI Lumens (Maks.) 1450: 3000 ANSI Lumens (Maks.)
Rasio Kontras	2200:1 Biasa (Penuh Aktif/Penuh Tidak Aktif)
Kesesuaian	85% Biasa (Standar Jepang - JBMA)
Jumlah Piksel	1220: 800 x 600 (SVGA) 1450: 1024 x 768 (XGA)
Rasio Aspek	4:3
Warna yang Dapat Ditampilkan	1,07 miliar warna
Kecepatan Lingkaran Warna	2 X 1 X untuk Tampilan 3D
Lensa Proyeksi	F-Stop: F/ 2,41~2,55 Jarak fokus, f=21,8~24 mm Lensa Zoom manual 1,1X Rasio tampilan=lebar dan tele 1,95~2,15 Rasio offset: 115 ± 5%
Ukuran Layar Proyeksi	27,5 ~ 252,4 inci (diagonal)
Jarak Proyeksi	3,94 ~ 32,81 kaki (1,2 ~ 10 m)
Kompatibilitas Video	Video Komposit: NTSC: M (3,58 MHz), 4,43 MHz PAL: B, D, G, H, I, M, N, 4,43 MHz SECAM: B, D, G, K, K1, L, 4,25/4,4 MHz Input Video Komponen melalui VGA: 1080i (50/60 Hz), 720p (50/60 Hz), 576i/p, 480i/p Input HDMI: 1080p, 720p, 576i/p, 480i/p

Catu Daya	Universal AC 100-240 V 50-60 Hz dengan input PFC
Pemakaian Daya	Mode Normal: 230 W \pm 10% @ 110 Vac Mode Eco: 195 W \pm 10% @ 110 Vac Mode Siaga: < 0,5 W
Audio	1 speaker x 2 watt RMS
Tingkat Noise	Mode Normal: 34 dB(A) Mode Eco: 31 dB(A)
Berat Proyektor	5,4 lbs (2,4 kg)
Dimensi (P x T x L)	12,38 x 3,45 x 8,8 inci (314,4 x 87,6 x 223,5 mm)

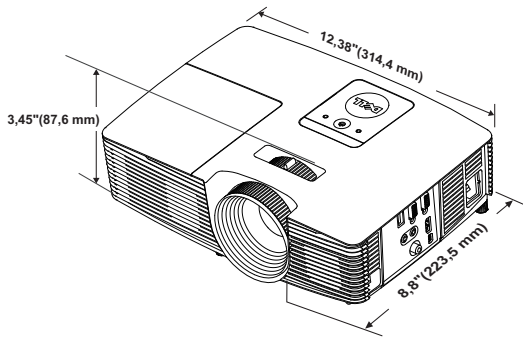

Lingkungan	Suhu pengoperasian: 5 °C - 40 °C (41 °F - 104 °F) Kelembaban: 80% maksimum Suhu penyimpanan: 0 °C hingga 60 °C (32 °F hingga 140 °F) Kelembaban: 90% maksimum Suhu pengiriman: -20 °C hingga 60 °C (-4 °F hingga 140 °F) Kelembaban: 90% maksimum
Soket I/O	Daya: Satu soket daya AC (3-pin - C14 inlet) Input VGA: Satu soket 15-pin D-sub (Biru) dan VGA In untuk sinyal input RGB analog/Komponen. Output VGA: Satu soket D-sub 15-pin (Hitam) untuk VGA-A loop through. Input Video Komposit: Satu konektor RCA Kuning untuk sinyal CVBS.

Input HDMI: Satu soket HDMI untuk mendukung HDMI 1.4a. yang kompatibel dengan spesifikasi HDCP.

Input Audio Analog: Satu konektor telepon mini stereo 3,5 mm (Biru).

Output audio variabel: Satu konektor telepon mini stereo 3,5 mm (Hijau).

Port USB (jenis B): Satu slave USB mini untuk dukungan jarak jauh dan upgrade firmware.

Output 5V: Satu USB tipe A dengan output 5V/1A DC untuk mendukung dongle (Hanya 1450).

Lampu

Lampu OSRAM 190 W yang dapat diganti pengguna

Masa pakai lampu

Mode Normal: Hingga 5000 jam

Mode Eco: Hingga 6000 jam



CATATAN: Nilai masa pakai lampu untuk proyektor hanya merupakan perkiraan penurunan kecerahan, dan bukan spesifikasi masa pakai hingga lampu tidak berfungsi dan tidak menghasilkan cahaya. Masa pakai lampu adalah waktu yang diperlukan lebih dari 50% populasi sampel lampu hingga kecerahan menurun sekitar 50% dari satuan cahaya yang telah dihitung untuk lampu tersebut. Nilai masa pakai lampu tidak dijamin dalam bentuk apapun. Masa pengoperasian lampu proyektor akan beragam, tergantung pada kondisi pengoperasian dan pola penggunaan. Penggunaan proyektor dalam kondisi tidak nyaman yang dapat mencakup lingkungan berdebu, dalam suhu tinggi, sering digunakan, dan listrik mati tiba-tiba kemungkinan besar mengakibatkan masa pakai lampu berkurang atau lampu tidak berfungsi.

Mode Kompatibilitas (Analog/Digital)

Resolusi	Kecepatan Refresh (Hz)	Frekuensi Hsync (KHz)	Clock Piksel (MHz)
640 x 350	70,087	31,469	25,175
640 x 480	59,940	31,469	25,175
640 x 480 p60	59,940	31,469	25,175
720 x 480 p60	59,940	31,469	27,000
720 x 576 p50	50,000	31,250	27,000
720 x 400	70,087	31,469	28,322
640 x 480	75,000	37,500	31,500
848 x 480	60,000	31,020	33,750
640 x 480	85,008	43,269	36,000
800 x 600	60,317	37,879	40,000
800 x 600	75,000	46,875	49,500
800 x 600	85,061	53,674	56,250
1024 x 768	60,004	48,363	65,000
1280 x 720 p50	50,000	37,500	74,250
1280 x 720 p60	60,000	45,000	74,250
1920 x 1080 i50	50,000	28,125	74,250
1920 x 1080 i60	60,000	33,750	74,250
1280 x 720	59,855	44,772	74,500
1024 x 768	75,029	60,023	78,750
1280 x 800	59,810	49,702	83,500
1366 x 768	59,790	47,712	85,500
1360 x 768	60,015	47,712	85,500
1024 x 768	84,997	68,677	94,500
1440 x 900	59,887	55,935	106,500
1152 x 864	75,000	67,500	108,000
1280 x 960	60,000	60,000	108,000
1280 x 1024	60,020	63,981	108,000
1152 x 864	85,000	77,095	119,651
1400 x 1050	59,978	65,317	121,750
1280 x 800	84,880	71,554	122,500
1280 x 1024	75,025	79,976	135,000
1440 x 900	74,984	70,635	136,750
1680 x 1050	59,954	65,290	146,250
1280 x 960	85,002	85,938	148,500
1920 x 1080	60,000	67,500	148,500
1400 x 1050	74,867	82,278	156,000
1280 x 1024	85,024	91,146	157,000
1440 x 900	84,842	80,430	157,000

1600 x 1200	60,000	75,000	162,000
800 x 600	119,972	76,302	73,250
1024 x 768	119,989	97,551	115,500



CATATAN: Kecepatan waktu refresh 120 Hz (area abu-abu) dapat didukung dalam mode 3D.

6

Menghubungi Dell

Untuk pelanggan di Amerika Serikat, hubungi 800-WWW-DELL (800-999-3355).



CATATAN: Jika tidak memiliki sambungan Internet aktif, Anda dapat menemukan informasi kontak pada faktur pembelian, slip kemasan, bukti pembelian, atau katalog produk Dell.

Dell memberikan beberapa dukungan serta pilihan layanan online dan melalui telepon. Ketersediaan beragam menurut negara serta produk dan beberapa layanan mungkin tidak tersedia di wilayah Anda. Untuk menghubungi Dell tentang masalah penjualan, dukungan teknis, atau layanan pelanggan:

- 1 Kunjungi www.dell.com/contactDell.
- 2 Pilih wilayah di peta interaktif.
- 3 Pilih Segmen untuk Kontak.
- 4 Pilih layanan atau link dukungan yang sesuai dengan kebutuhan Anda.

7

Lampiran: Daftar istilah

ANSI Lumens — Pengukuran standar untuk kecerahan. Kecerahan diukur dengan membagi gambar meter persegi menjadi 9 persegi yang sama, mengukur jarak baca (atau kecerahan) di bagian tengah persegi, dan membuat rata-rata dari 9 nilai tersebut.

Rasio Aspek — Rasio aspek terpopuler adalah 4:3 (4 banding 3). Format TV dan video komputer sebelumnya dalam rasio aspek 4:3 yang berarti lebar gambar adalah $\frac{4}{3}$ kali tinggi.

Kecerahan — Kapasitas cahaya yang keluar dari tampilan atau tampilan proyeksi maupun perangkat proyeksi. Kecerahan proyektor diukur dengan satuan cahaya ANSI.

Suhu Warna — Tampilan warna pada cahaya putih. Suhu warna rendah menunjukkan cahaya yang lebih hangat (lebih banyak kuning/merah), sedangkan suhu warna tinggi menunjukkan cahaya yang lebih sejuk (lebih banyak biru). Satuan standar untuk suhu warna adalah K (Kelvin).

Video Komponen — Metode penayangan video berkualitas dalam format yang terdiri dari sinyal pencahayaan dan dua sinyal krominan terpisah serta ditentukan sebagai Y'Pb'Pr' untuk komponen analog dan Y'Cb'Cr' untuk komponen digital. Video komponen tersedia di pemutar DVD.

Video Komposit — Sinyal video yang menggabungkan luma (kecerahan), kroma (warna), burst (referensi warna), serta sinkronisasi (sinyal sinkronisasi horizontal dan vertikal) menjadi sinyal yang ditunjukkan dengan satu garis gelombang. Terdapat 3 jenis format, yakni NTSC, PAL, dan SECAM.

Resolusi Terkompresi — Jika gambar input memiliki resolusi yang lebih tinggi daripada resolusi asli proyektor, gambar yang dihasilkan akan diskala agar sesuai dengan resolusi asli proyektor. Sifat kompresi dalam perangkat digital berarti bahwa beberapa konten gambar hilang.

Rasio Kontras — Rentang nilai terang dan gelap dalam gambar atau rasio antara nilai maksimum dan minimum. Terdapat dua metode yang digunakan oleh industri proyeksi untuk mengukur rasio:

- 1 Penuh Aktif/Tidak Aktif — mengukur rasio cahaya lampu semua gambar putih (penuh aktif) dan cahaya lampu semua gambar hitam (penuh tidak aktif).

2 ANSI — mengukur pola 16 persegi hitam dan putih bergantian. Cahaya rata-rata yang dihasilkan dari persegi putih dibagi cahaya rata-rata yang dihasilkan dari persegi hitam untuk menentukan rasio kontras ANSI.

Kontras Penuh Aktif/Tidak Aktif selalu lebih besar dari kontras ANSI untuk proyektor yang sama.

dB — desibel — Unit yang digunakan untuk menyatakan perbedaan relatif pada data atau intensitas, biasanya antara dua sinyal akustik atau listrik, yang setara dengan 10 kali logaritma rasio kedua tingkat.

Layar Diagonal — Metode penghitungan ukuran layar atau gambar yang diproyeksikan. Penghitungan dilakukan dari satu sudut ke sudut yang berseberangan. Dengan tinggi 9 kaki dan lebar 12 kaki, layar memiliki diagonal 15 kaki. Dokumen ini mengasumsikan bahwa dimensi diagonal adalah untuk rasio 4:3 biasa pada gambar komputer seperti pada contoh di atas.

DHCP — Dynamic Host Configuration Protocol — Jaringan protokol yang dapat digunakan server untuk secara otomatis menetapkan alamat TCP/IP ke perangkat.

DLP® — Digital Light Processing™ — Teknologi layar reflektif yang dikembangkan oleh Texas Instruments, menggunakan cermin manipulasi kecil. Cahaya yang melewati filter warna dikirim ke cermin DLP yang menyusun warna RGB pada gambar yang diproyeksikan ke layar, disebut juga DMD.

DMD — Digital Micro-Mirror Device — Setiap DMD terdiri dari ribuan cermin campuran aluminium mikroskopis miring yang terpasang pada poros tersembunyi.

Jarak Fokus — Jarak dari permukaan lensa ke titik fokus.

Frekuensi — Tingkat pengulangan dalam siklus per detik pada sinyal listrik. Diukur dalam Hz (Hertz).

HDCP — High-Bandwidth Digital-Content Protection — Spesifikasi yang dikembangkan oleh Intel™ Corporation untuk melindungi hiburan digital di seluruh interface digital, misalnya DVI, HDMI.

HDMI — High-Definition Multimedia Interface — HDMI membawa video definisi tinggi tidak terkompresi beserta audio digital dan data kontrol perangkat dalam satu konektor.

Hz (Hertz) — Satuan frekuensi.

Koreksi Keystone — Perangkat yang akan mengkoreksi gambar distorsi (biasanya efek atas lebar, bawah sempit) pada gambar yang diproyeksikan akibat proyektor yang tidak sesuai dengan sudut layar.

Jarak Maksimum — Jarak maksimum dari layar yang memungkinkan proyektor menampilkan gambar yang jelas (cukup terang) di ruangan yang gelap total.

Ukuran Gambar Maksimum — Ukuran gambar terbesar yang dapat ditampilkan oleh proyektor di ruangan gelap. Ukuran ini biasanya dibatasi oleh rentang fokus optik.

Jarak Minimum — Posisi terdekat yang memungkinkan proyektor memfokuskan gambar ke layar.

NTSC — National Television Standards Committee. Standar Amerika Utara untuk video dan penyiaran dengan format video 525 garis pada 30 bingkai per detik.

PAL — Phase Alternating Line. Standar siaran Eropa untuk video dan penyiaran dengan format video 625 garis pada 25 bingkai per detik.

Balik Gambar — Fitur yang dapat digunakan untuk membalik gambar secara horizontal. Bila digunakan dalam lingkungan proyeksi biasa, teks, grafis, dsb. akan terbalik. Balik gambar digunakan untuk proyeksi belakang.

RGB — Merah, Hijau, Biru — biasanya digunakan untuk mengenali monitor yang memerlukan sinyal terpisah untuk masing-masing warna.

SECAM — Standar siaran Perancis dan internasional untuk video serta penyiaran yang terkait erat dengan PAL, namun dengan metode pengiriman informasi warna yang berbeda.

SVGA — Super Video Graphics Array — 800 x 600 piksel.

SXGA — Super Extended Graphics Array, — 1280 x 1024 piksel.

UXGA — Ultra Extended Graphics Array — 1600 x 1200 piksel.

VGA — Video Graphics Array — 640 x 480 piksel.

WEP — Wired Equivalent Privacy — Metode untuk mengenkripsi data komunikasi. Kunci enkripsi hanya dibuat dan diberitahukan ke pengguna yang berkomunikasi, sehingga data komunikasi tidak dapat didekripsikan oleh pihak ketiga.

XGA — Extended Video Graphics Array — 1024 x 768 piksel.

WXGA — Wide Extended Graphics Array — 1280 x 800 piksel.

Indeks

D

Dell

menghubungi 52, 53

dukungan

menghubungi Dell 52, 53

M

Mengatasi masalah

Menghubungi Dell 40

Mengatur Fokus Proyektor 9

Mengatur Gambar Proyeksi

Mengatur Ketinggian
Proyektor 8

mengurangi ketinggian
proyektor

Roda penyesuai
kemiringan 8

Roda penyesuai
kemiringan depan 8

Mengatur Zoom dan Fokus
Proyektor

Gelang fokus 9

Tab zoom 9

Mengganti Lampu 45

Menghubungi Dell 4, 43, 45

Menyambungkan Proyektor

Adapter Layar Nirkabel 22

Kabel audio 18

Kabel Audio Komposit 20

Kabel daya 18, 19, 20, 21, 22

Kabel HDMI 19

Kabel USB-A ke Mini USB-B
22

Kabel VGA ke VGA 18, 21

Kabel Video Komposit 20

Ke Komputer 18

N

nomor telepon 52

P

Port Sambungan

Soket (D-sub) input VGA 6

Soket HDMI 6

Soket input audio 6

Soket kabel daya 6

Soket keluar DC +5 V 6

Soket Mini USB (Mini Jenis B)
untuk mouse jauh dan
upgrade firmware 6

Soket output audio 6

Soket output VGA (monitor
loop-through) 6

Soket Video Komposit 6

R

Remote Control 13

S

Spesifikasi

- Audio 48
- Berat Proyektor 48
- Catu Daya 48
- Dimensi 48
- Jarak Proyeksi 47
- Jumlah Piksel 47
- Katup Lampu 47
- Kecepatan Lingkaran Warna 47
- Kecerahan 47
- Kesesuaian 47
- Kompatibilitas Video 47
- Lensa Proyeksi 47
- Lingkungan 48
- Pemakaian Daya 48
- Rasio Aspek 47
- Rasio Kontras 47
- Soket I/O 48
- Tingkat Noise 48
- Ukuran Layar Proyeksi 47
- Warna yang Dapat Ditampilkan 47

T

Tampilan di Layar

- BAHASA 39
- BANTUAN 39
- KECERAHAN/KONTRAS 25
- Menu Utama 24
- MODE VIDEO 26
- PENGATURAN LANJUTAN 26
- PENYESUAIAN OTOMATIS 25
- SUMBER INPUT 24

Volume Audio 26

U

Unit Utama 5

- Gelang fokus 5
- Indikator status 5
- Lensa 5
- Penutup lampu 5
- Roda penyesuai kemiringan 5
- Speaker 2W 5
- Tab zoom 5
- Tombol daya 5
- Unit penerima inframerah 5